

faire l'appoint de graisse tous les 6 mois
2 graisseurs
(graisse Molykote Multilub)

Tous les 6 mois lubrifier les ensembles de guidage

Type guidage	Graisse Standard THK	Lubrification initiale	Relubrification
SSR20XWSS	- AFB-LF	- 0,7 cm ³ / patin	- 0,35 cm ³ / patin
SSR25XWSS	- AFB-LF	- 1,3 cm ³ / patin	- 0,65 cm ³ / patin
SSR30XWSS	- AFB-LF	- 2,2 cm ³ / patin	- 1,1 cm ³ / patin
SSR35XWSS	- AFB-LF	- 2,5 cm ³ / patin	- 1,25 cm ³ / patin

tous les 4 mois vidanger le bac de récupération d'huile
(vanne 1/4 de tour)

tous les 6 mois graisser les écrous de chaque vis à billes
Graisse standard THK-AFB-LF

tous les ans démonter le carter et
vérifier la tension de la courroie et son état

lubricateur train d'engrenages principal
PERMA FLEX-graisse SF03-ref107 163
réglage sur 4 mois

lubricateur engrenages arbre cannelé
PERMA FLEX-huile SO32-ref107 200
réglage sur 4 mois

lubricateur engrenages arbre cannelé
PERMA FLEX-huile SO32-ref107 200
réglage sur 4 mois

lubricateur engrenages arbre cannelé
PERMA FLEX-huile SO32-ref107 200
réglage sur 4 mois

lubricateur engrenages arbre cannelé
PERMA FLEX-huile SO32-ref107 200
réglage sur 4 mois

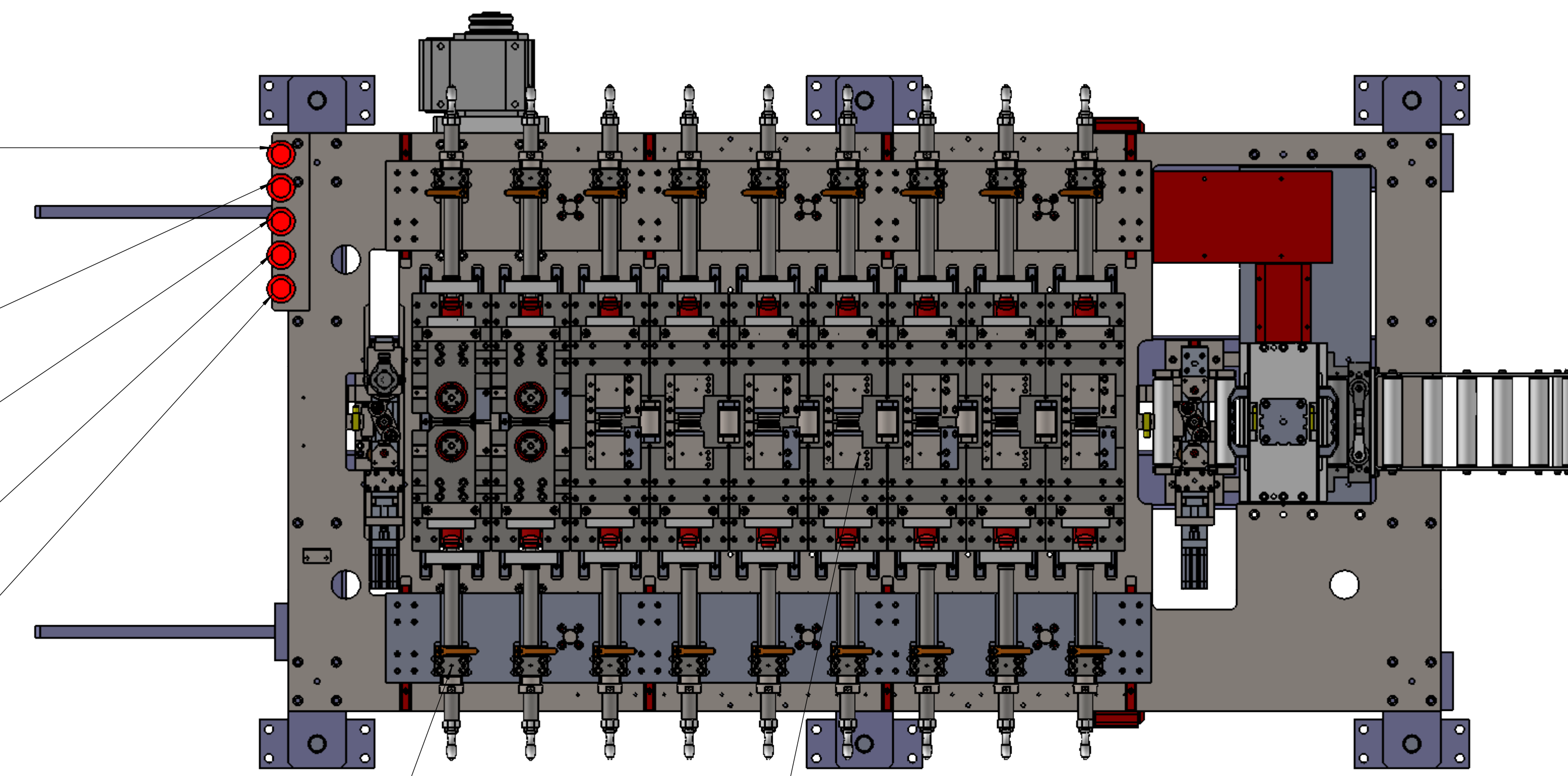

faire l'appoint de graisse tous les 6 mois
18 graisseurs
(graisse Molykote Multilub)

faire l'appoint de graisse tous les 6 mois
28 graisseurs
(graisse Molykote Multilub)

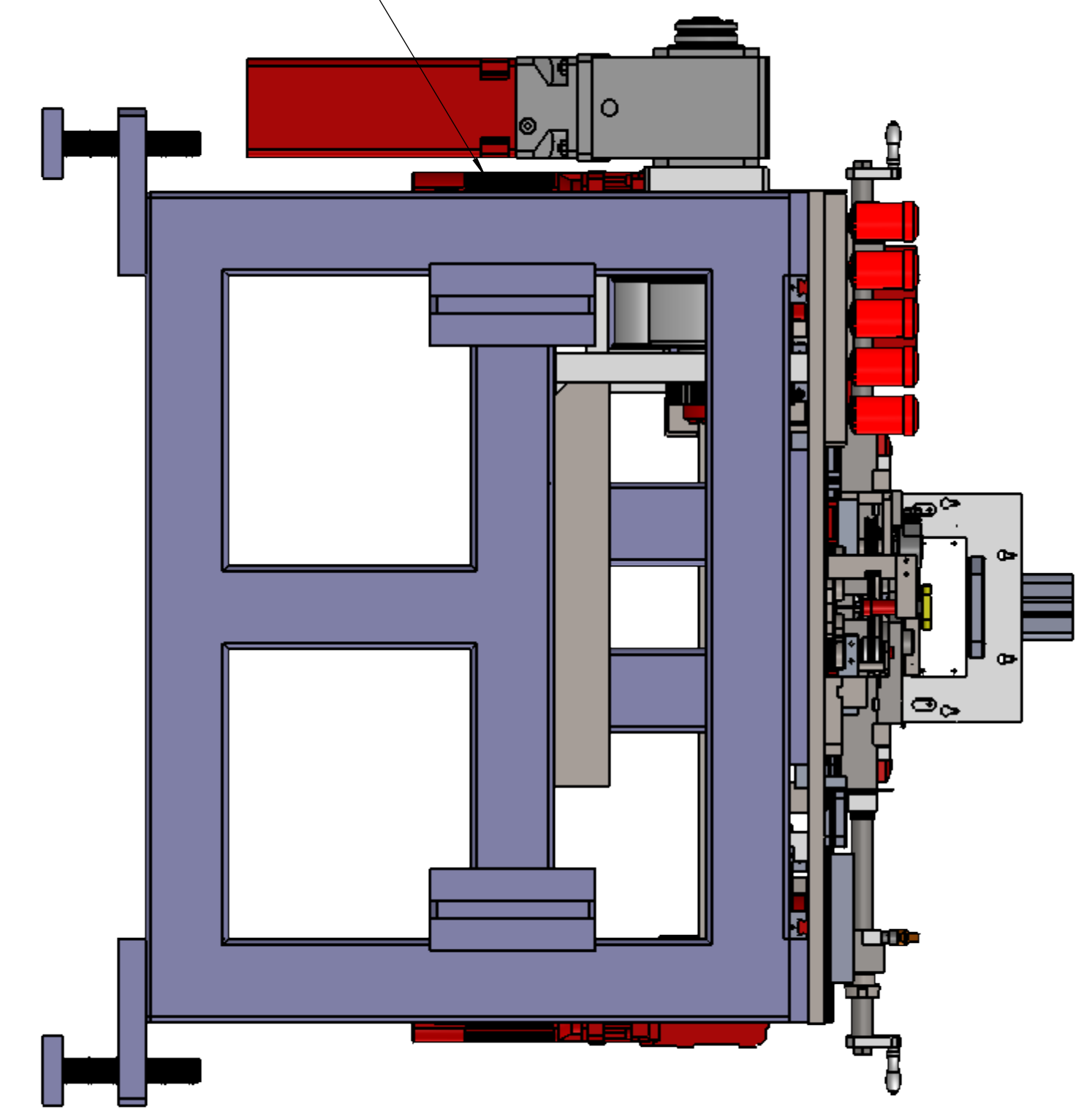

 Tel : 03 81 47 85 20 Fax : 03 81 47 85 21	MATIERE :	ECHELLE
	TRAITEMENT :	1:8
MACHINE : 21005-Ligne de gironnage G5		DATE :
PIECE : 21005-G5-E1010-ensemble poste de formage champs	M:	21/12/2022
DESSINE : JM	PLAN : 21005-E1010	NOMBRE :